



YATAY TAŞ DEĞİRMENİ ESM 700-800

YATAY TAŞ DEĞİRMENİ ESM 700-800

Sistemin tabanı, birbirinden ayrılan özel zımparalanmış iki taştan oluşmaktadır. Altındaki taş

Ana aksa bağlanır ve motor ile zorlanır.

Substrat taşı sabittir. Ürün girişte iki taş arasında yayılır ve katlama ile kepek soyma işlemi yapılır. Böylece taşlar arasındaki mesafe düzenlenebilir, özel ürünler kazanılabilir. Kapasite artırma civataları ile giriş sayesinde gerekli soyulma oranları mümkündür. Motor kayışı bağlantıları ve döner taş sistemi kapalı ve çok güvenli

İki çeşit taş değirmeni vardır.

Dikey Taş Değirmeni

Yatay taş değirmeni

Yatay taş değirmeni

EMERY STONE MILL STANDARD MODEL 600, 700, 800 MM

Yatay taş değirmeni modellerimiz, 600, 700 ve 800 mm ebatlarında yapay değirmen taşları ile mevcuttur ve örn. tahıllar, bezelye, kahve, baharat ve diğer kuru ürünler.

Ünlü Akyürek değirmen taşlarıyla tedarik edilen Yatay taş değirmeni modelleri, ince bir taşlama ve yüksek verimi garanti eder.

Değirmen Taşları

Değirmen taşı, bir değirmenin en önemli parçasıdır. Değirmen taşının kalitesi hem değirmen öğütme kapasitesi hem de toprağın kalitesi için belirleyicidir. Günümüzün Akyürek yapay değirmen taşlarının özel tasarımı, 40 yılı aşkın üretim sürecinde kazanılan pratik deneyimin bir sonucudur. Taşlar 250 mm'den 1515 mm ebatlarında üretilmekte olup, Türkiye dışında nadiren bulunan yüksek kaliteli taş malzemelerden oluşmaktadır. Pek çok imitasyon var, ama sadece bir tane orijinal, AKYÜREK'in kalite mühürüne bakın, taşın arka tarafında. Orijinal değirmen taşı için garantiniz budur.

Yatay Taş Değirmeni Çalışma Prensibi

Sistemin tabanı, birbiri üzerine oturan özel zımparalanmış iki taştan oluşmaktadır. Altındaki taş ana aksa bağlanır ve motor ile zorlanır.

Substrat taşı sabittir. Ürün girişte iki taş arasında yayılır ve katlama ile kepek soyma işlemi yapılır. Böylece taşlar arasındaki mesafe düzenlenebilir, özel ürünler kazanılabilir. Kapasite artırma civataları ile giriş sayesinde gerekli soyulma oranları mümkündür. Motor kayışı bağlantıları ve döner taş sistemi kapalı ve emniyetlidir.

Yatay Taş Değirmeni, birçok yerde kullanılabilen evrensel taşlama makinesidir.

Doğru tipte taşlarla uygulamalar

- 260 ila 600 mikron çıkışlı un üretimi için buğday öğütme.
- Un üretimi için arpa öğütme.
- Un üretimi için taşlama bezelye.
- Kahve öğütme
- Baharat öğütme
- Bulgur Üretimi için Buğday Öğütme.
- Mercimek Yarma işlemi
- Sarı bezelye bölme
- Fava Fasulyesi Hulling ve Yarma

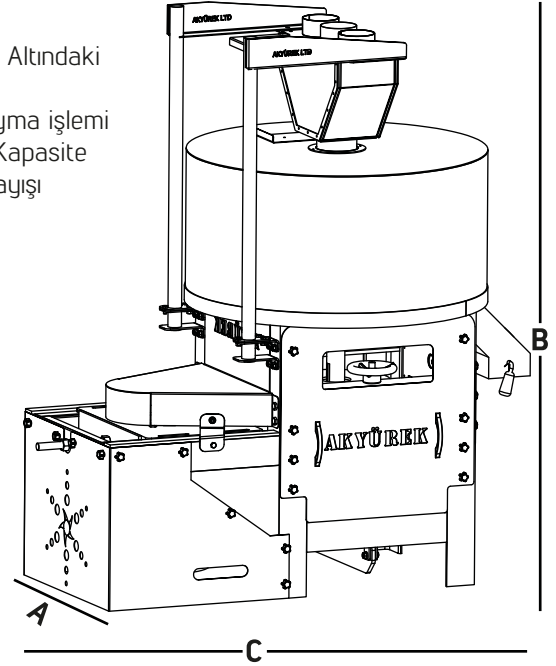

MODEL	ÖLÇÜLER			MOTOR kW	KAPASİTE t/h	AĞIRLIK	ULAŞIM ALANI m ²	DEVİR
	A	B	C					
ESM 700	1020	1790	1340	5.5	~ 1	620	3	975 d/d
ESM 800	1070	1790	1400	7.5	~1.3	705	3/3	975 d/d



Akyürek Makine A.Ş.

Karaduvar Mahallesi 65117 Sokak
No:37 Mersin / TÜRKİYE

Telefon: +90 324 237 47 48 - +90 324 234 47 59
+90 324 237 37 14 - +90 324 237 47 10

Faks: +90 324 234 47 07

E-Posta: info@akyurekltd.com

Web: www.akyurekltd.com



Akyürek Makine A.Ş.

Karaduvar Avenue 65117 Street
No:37 Mersin / TÜRKİYE

Phone: +90 324 237 47 48 - +90 324 234 47 59
+90 324 237 37 14 - +90 324 237 47 10

Fax: +90 324 234 47 07

E-Mail: info@akyurekltd.com

Web: www.akyurekltd.com



+90 444 6 259

www.akyurekltd.com

Akyürek Kardesler San.Tic.Ltd.Sti. Have all the copyrights of the information and pictures provided in this catalogue. We have all rights to do necessary adjustments on the product & these changes may not reflect on the catalogue at the moment of production. We will do our utmost to inform you all the changes if and when.