

Tohum İşleme ve İyileştirmede Teknolojik Çözüm Ortağınız  
Seed Conditioning and Processing Global Solution Partner  
Ваш Глобальный Партнер в Технологии Кондиционирование и Обработки Семян



www.akyurektd.com

**Excell 230 Serisi  
Süper Boylama Makineleri**

**Excell 230 Series  
Super Grader Cleaners**

Калибровочные  
Очистители Серии  
Excell 230 Super



Ürün Kodu/Product Code /Код продукта

**Excell 230**

CE

ISO 9001 - 2008  
QUALITY ASSURANCE



## Akyurek Süper Boylama Excell 230 Elek Serisi

Tahılgiller ve tohum gibi kurutaneli ürünlerin boylanması için geliştirilmiştir.

- 8 ile 48 m<sup>2</sup> arasında eleme alanı olan 12 çeşit modeli vardır.
- 2 ila 5 arasında boy verebilme
- karşılıklı Z akış elek dizilimi sayesinde yüksek analiz

1

### Entegre Karıştırıcı ve Besleme Merdanesi

- Hız kontrollü ürün besleme haznesine sahiptir.
- Ürün karıştırıcı aparatı sayesinde hafif tanelerin birikmesini önleyebilmektedir. Vbg.
- Hafif ve geniş tanelere karşı çözüm üretmektedir. Vbg
- Besleme merdanesinin zarar görmemesine karşın yaylı sisteme sahiptir.

2

### Vibrasyon ile Ürün Besleme

- Kademesiz yani ürün akışkanlığı bozulmadan ürün besleme kontrol panelinden ayarlanabilir.
- Eleğin tüm enine eşit şekilde ürün besleme işlemini sağlar.
- Kendini temiz tutabilir.
- Ürünü eşit şekilde dağıttığı için toz kontrol sisteminde önemli bir rol oynar.
- Baklıyat türü ürünlere zarar vermemek için ideal bir çözümdür.
- Makineden maksimum verim almada önemli bir etkindir.
- Özel ürün besleme haznesi sayesinde ürün tıkanması yaşanmaz.
- Değişik ürün işleme gerektiğinde temizleme gerektirmez.

3

### Huş Ağacından Elek Teknikleri

- nemli ve haşerele ortamlara dayanıklı
- elek temas noktaları kolaylıkla değiştirilebilir parçalara sahiptir.
- huş ağacından konstrüksiyon sayesinde uzun çalışma hayatına sahiptir.
- titreşimi emen Huş Ağacı sayesinde daha iyi çalışma ortamı sağlar.

4

### Toplu Sistem

- eleklerin temiz tutulması için kullanılır.
- en düşük derecelerde bile plastik topların özel muhafazaları sayesinde temizlik maksimum seviyede muhafaza edilir.
- güçlü yapısı sayesinde en zor ürünlerde bile başarı ile temizlik gerçekleştirir.
- elekler ile ayrı monte edildiği için eleklerin kolayca değiştirilmesine imkan verir.

5

### Dengeli Eksantrik Sistemi

- düzenli çalışma prensibi için birbirine karşılıklı ağırlıklıklar ile donanımlıdır.
- bina ve makine şasesine minimum stres etkinleştirir.
- ağır sanayi tipi yataklar ile donatılmıştır.
- maksimum temizliği erişilmesinde doğru dakika devir ve vuruş etkisini sağlar.

## The Akyurek Excell Super Fine Cleaners 230 Series

Developed for the sizing of grain and seed - consists of 12 models with a sieve area of 8-48 m<sup>2</sup>

- can manage 2-5 fractions in a single flow
- graders accurately because of long travel via Z-flow

### Feed Roller with Built-in Stirrer

- has feedgate which in combination with variable RPM control of the feed rate
- ensures by means of the stirrer that no product build-up is created in the inlet by light products such as grass seeds etc.
- is in sensitive to light waste material and large impurities such as stones etc.
- has built-in spring loaded safety device

### Full-width Vibratory

- has stepless adjustment of the feed rate by an inverter.
- separate control panel ensures a uniform flow over the entire width of the sieve
- is self cleaning
- improves the air cleaning considerably as the product hits the pre-suction area uniformly
- is careful to leguminous seeds, beet seeds etc.
- ensures optimal capacity utilisation of the machine
- has no down time due to choked up inlet
- requires no cleaning in connection with changing products

### Screenshoes of Birch Plywood

- are moisture and insect-resistant
- are constructed with replaceable wear plates and sieve runners in exposed areas
- have a long lifetime because the birch plywood easily tolerates the vibrations of the screen shoes
- give less resonance owing to the birch plywood and thus a better working environment is obtained

### Ball Box

- ensures efficient cleaning of sieves by means of rubber balls
- can maintain the cleaning effect at extremely low temperatures as the rubber balls are cast in a very suitable material
- is cast solid so that it prevents stuck seeds etc. (self cleaning)
- is separately mounted in the screen shoes which ensures a quick change of sieves without removing the ball boxes

### Balanced Eccentric System

- is fitted with counter weights ensuring steady running
- involving minimum stress on buildings and steel structures
- is fitted with "heavy duty" bearings
- ensures maximum utilisation of the cleaning effect of the sieves owing to accurately attuned stroke and RPM

## Супер интенсивные очистители Excell 200 серии от Akyurek

Разработанные специально для тщательной калибровки всех видов зерновых, бобовых, масличных культур.

- состоят из 12 моделей с площадью просеивания от 8-48 м<sup>2</sup>
- позволяет получить 2-5 фракции в одном потоке
- калибрует тщательно благодаря длительному проходу продукта через Z-поток

### Интегрированный смеситель и вал подачи

- Имеет загрузочный бункер, который управляет скоростью продукта.
- Смеситель продукта препятствует накоплению легких частиц.
- производит решения против легких, мелких, и крупных примесей.
- Имеет встроенные подружженные устройства безопасности, чтобы избежать повреждений подающих роликов.

### Вибрация и подача продукта

- Скорость подачи продукта может быть скорректирована с помощью панели управления.
- Равномерная подача продукта с заданной производительностью по всей ширине решет.
- Машина является самоочищающейся.
- Система контроля пыли играет важную роль для равномерного распространения продукта.
- Это идеальное решение, чтобы избежать повреждения вида продукции.
- Важным фактором в получении максимальной эффективности от машины является то, что машина не имеет простоев благодаря специально разработанному емкости подачи продукта.
- Нет необходимости для очистки при изменении продукта.

### Корпус решета из березовой фанеры

- Устойчивый во влажной среде к насекомым.
- Части контактных точек сита легко заменяемые.
- Имеет длительный срок службы, благодаря к вибрации и механическим нагрузкам березовой фанеры
- Березовая фанера поглощает вибрации и обеспечивает лучшие условия работы.

### Шариковая система

- Используется для очистки отверстий решет применена резиновые шарики
- Даже при низких температурах резиновые шарики позволяют обеспечить максимальный уровень очистки.
- Благодаря сильной структуре, успешно выполняют очистку даже при работе с самыми сложными продуктами.
- Решета установлены отдельно и легко заменяемые

### Эксцентричная сбалансированная система

- Оснащена балластами, расположенными друг против друга, обеспечивающее устойчивую работу.
- Обеспечивает минимальные нагрузки на здания и стальные конструкции.
- Оснащена подшипниками для тяжелой промышленности.
- Обеспечивает максимальное использование эффекта очистки решет и точные настройки числа оборотов в минуту."

# EXCELL 230



**EXCELL 233 ÜRÜN AKIŞ ŞEMASI**  
**EXCELL 233 SEED FLOW SCHEMA**

Технологическая Схема Работы Машины EXCELL 208  
 ((100x200x4)x2)

● Naturel Ürün/Unconditioned Seed Натуральный Продукт
● Oluk 1/Chute 1/Желоб 1 Elek Üstü/Over Size/Большие примеси
● Oluk 2/Chute 2 / Желоб 2 Elek Altı/Undersize/Мелькие примеси
● Oluk 3/Chute 3/Желоб 3 Elek Altı/Undersize/Мелькие примеси
● Oluk 4/Chute 4/Желоб 4 Toz, saman yığı/Dust, hay, husk est. Пыль, соломы и тд

\*Üst Aspirasyon Opsiyonel  
 \*Top Aspirator Optional  
 \*Верхняя Аспирация - Опционально

\*Ürün Dağıtıcı Opsiyonel  
 \*Feed Regulator Optional  
 \*Вибрационный Питатель - Опционально

\*Oluk 1 ve Oluk 2 istenirse Elek Üstü, istenirse Elek Altı olarak devam ettirilebilir.  
 \*Exchangeable Chute 1 and 2 for either under or oversize task.  
 \*Желоб 1 и 2, могут быть использованы для отбора больших примесей

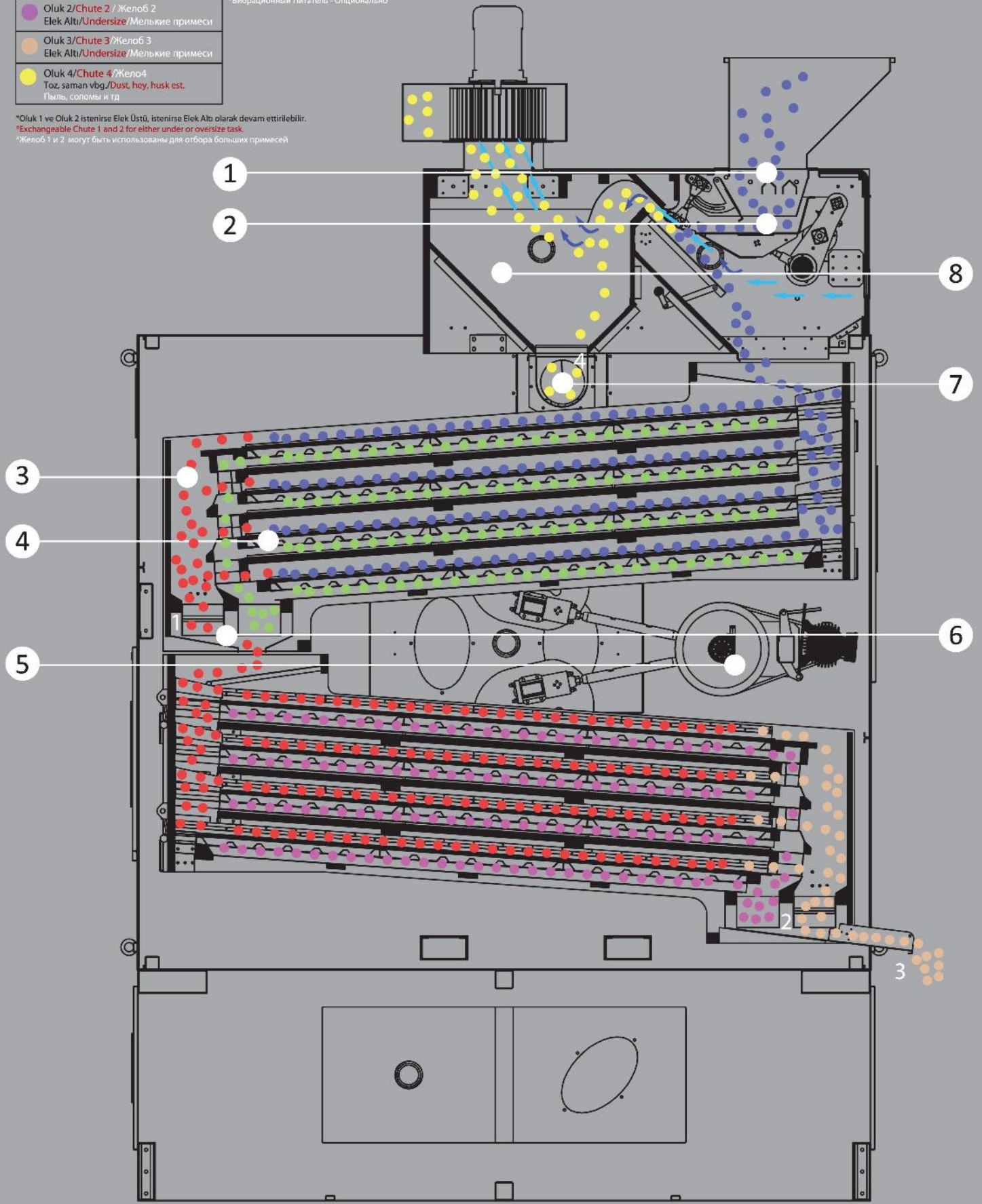

**\*** 1-6 arası özellikler Excell 200-210-220 serilerinde mevcuttur.  
 \*Features from 1 to 6 are for Excell 200-210-220 Series Screen Cleaners.  
 \*свойства между пунктами 1 - 6 имеется в сериях Excell 200-210-220



**Excell 231**  
((100x200x2)x2)

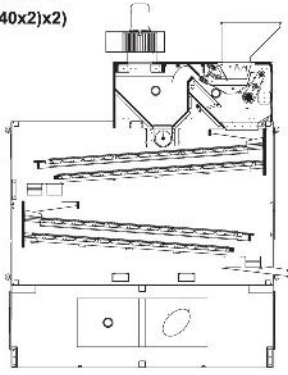

**Excell 231 L**  
((125x240x2)x2)

**Excell 232**  
((100x200x3)x2)

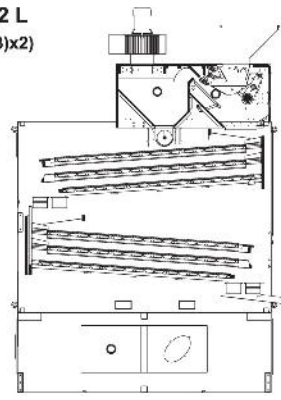

**Excell 232 L**  
((125x240x3)x2)

**Excell 233**  
((100x200x4)x2)

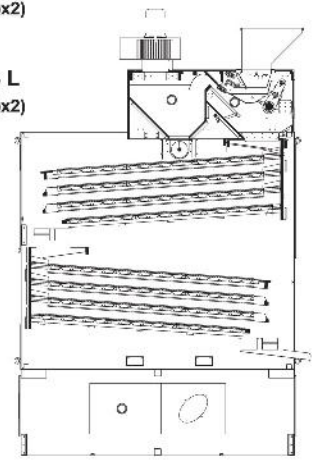

**Excell 233 L**  
((125x240x4)x2)

**Excell 234**  
((100x200x2)x4)

**Excell 234 L**  
((125x240x2)x4)

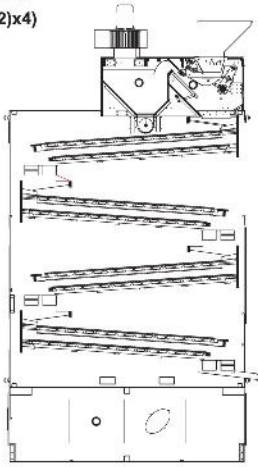

**Excell 235**  
((100x200x3)x4)

**Excell 235 L**  
((125x240x3)x4)

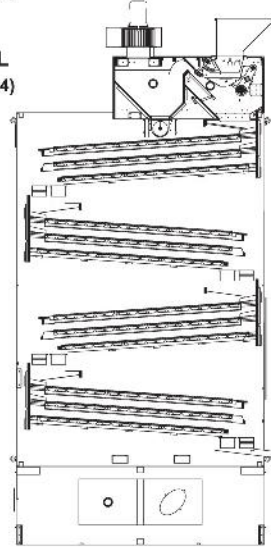

**Excell 236**  
((100x200x4)x4)

**Excell 236 L**  
((125x240x4)x4)

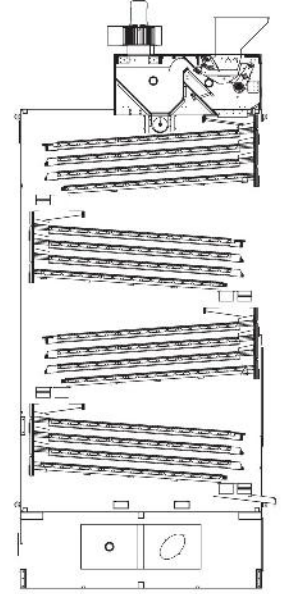

Excell 230 Serisi Süper Boylama Eleme Makineleri Excell 220 Series Super Grader Screen Cleaner Калибровочные Очистители Серии Excell 230 Super				KAPASİTE ÇETVELİ CAPACITY CHART ТЕХНИЧЕСКИЕ ХАРАКТЕРИСТИКИ											
TİPİ	TYPE	ТИП		231	231 L	232	232 L	233	233 L	234	234 L	235	235 L	236	236 L
<b>ELEK ALANI/SCREEN AREA</b> Площадь просеивания (м2)			m <sup>2</sup>	8	12	12	18	16	24	16	24	24	26	32	48
Elek Screen Решета	En/Width/Ширина Uzunluk/Length/Длина	cm	cm	100	125	100	125	100	125	100	125	100	125	100	125
			cm	200	240	200	240	200	240	200	240	200	240	200	240
<b>Elek Adeti</b> Num. of Screens Количество Решет шт				4	4	6	6	8	8	8	8	12	12	16	16
<b>Karşılıklı Elek Dizilimi</b> Counter Flow Встречный Поток				2/2	2/2	3/3	3/3	4/4	4/4	2/2/2/2	2/2/2/2	3/3/3/3	3/3/3/3	4/4/4/4	4/4/4/4
<b>Boy Adeti</b> Grade Фракции			min/max	2/3	2/3	2/3	2/3	2/3	2/3	2/5	2/5	2/5	2/5	2/5	2/5
Fıstık	<b>Peanut</b>	Ячмень		1,33	2,00	2,00	3,00	2,67	4,00	1,33	2,00	2,00	3,00	2,67	4,00
Fasulye	<b>Beans</b>	Овес		8	12	12	18	16	24	8	12	12	18	16	24
Naturel Kahve	<b>Raw Coffee</b>			4	6	6	9	8	12	4	6	6	9	8	12
Nohut	<b>Pea</b>	Нут		8	12	12	18	16	24	8	12	12	18	16	24
Mercimek	<b>Lentil</b>	Чечевичца		9	13	13	19	17	25	9	13	13	19	17	25
Soya Fasulyesi	<b>Soyabean</b>			8	12	12	18	16	24	8	12	12	18	16	24
<b>Auçekirdeği Beyaz</b> Sunflower Seeds White Семена подсолнуха белый				2	3	3	4,5	4	6	2	3	3	4,5	4	6
<b>Auçekirdeği Siyah</b> Sunflower Seeds Black Семена подсолнуха Черный				2	3	3	4,5	4	6	2	3	3	4,5	4	6
<b>Kabak Çekirdeği</b> Pumpkin Seeds Семена Тыквы				2	3	3	4,5	4	6	2	3	3	4,5	4	6
<b>Susam</b> <b>Sesame</b> Кукуруза				2	3	3	4,5	4	6	2	3	3	4,5	4	6

All capacities are indicated in tone per hour.

Giren ürün miktarı ve çıkan ürün miktarı birbirine bağlı etkenlerdir ve ürünün boy oranı analiz ile alakalıdır. Yakında bota geçen kapasiteler ürünün boy analiz oranı ve elde edilmek istenen analiz oran ile bağlantılıdır.

Please note that the input and output quantities that can be obtained interdependent and also depend on the input grade analyze. The throughput capacities shown are also dependent on the input % grade and the required analyze expectancy quality of output.

Входная и выходная величины взаимосвязаны и зависят от фракционного анализа исходного продукта. Указанные показатели пропускной способности также зависят от фракционного анализа входного продукта и от требуемого уровня фракционного анализа на выходе.

# Excel 230



## Representatives

**Bulgaria**  
Company / Person: TECHNO MASH INVEST LTD VEI AKADEMIEVOY - Ganev TUNA  
Address: 7000 Rousse, Tsar Ferdinand 32, Office 1  
Country: Bulgaria  
City: Rousse  
Phone: +359 82596309  
Fax: +359 82596309  
Mail: info@agro-indus.com



**Romania**  
Company / Person: A.S.L.S.C. AGRITRANS SERVICE INTERNATIONAL SRL  
Country: Romania  
City: CONSTANTA  
Phone: 00 40 744 632380  
Fax: 00 40 341 816811  
Mail: office@agritrans.ro



**Philippine**  
Company / Person: ALPHA TRADING PARTNER P.I.C.  
Address: P.O. Box 1535 code 1250  
Country: Philipp  
City: Adela Ababa  
Phone: 00 251 11 552 80854  
00 251 11 552 80894  
Fax: 00 251 11 552 80855  
Mail: 00 251 11 552 80855



**Cambodia**  
Company / Person: AGRO INDUSTRIAL SUPPLIES (M) SDN. BHD.  
Address: Lot 25-28&32, Kaw. Perumahan Bandar Darulaman, 06000 Jitra, Kubang Pasu, Kedah Darul Aman  
Country: Cambodia  
City: Malaysia  
Phone: 00 6 04 917 9591  
Fax: 00 6 04 917 9596  
Mail: info@agro-indus.com



**Nigeria**  
Company / Person: Ramzi TAHER RMM Global Company  
7 MAI Malawi Road  
Country: Nigeria  
City: Kano  
Phone: +234 0 64 988131  
Mail: kmmznika@yahoo.com



**Malaysia**  
Company / Person: AGRO INDUSTRIAL SUPPLIES (M) SDN. BHD.  
Address: Lot 25-28&32, Kaw. Perumahan Bandar Darulaman, 06000 Jitra, Kubang Pasu, Kedah Darul Aman  
Country: Malaysia  
City: Malaysia  
Phone: 00 6 04 917 9591  
Fax: 00 6 04 917 9596  
Mail: info@agro-indus.com



**Poland**  
Company / Person: BROMEX  
Address: 99-500 Lowicz, ul. Nalczewska 28  
Country: Poland  
City: POLAND  
Phone: 00 48 43 67 68 901  
Fax: 00 48 43 67 68 902  
Mail: bromex@bromex.com.pl



**Vietnam**  
Company / Person: AGRO INDUSTRIAL SUPPLIES (M) SDN. BHD.  
Address: Lot 25-28&32, Kaw. Perumahan Bandar Darulaman, 06000 Jitra, Kubang Pasu, Kedah Darul Aman  
Country: Vietnam  
City: Malaysia  
Phone: 00 6 04 917 9591  
Fax: 00 6 04 917 9596  
Mail: info@agro-indus.com



**Indonesia**  
Company / Person: AGRO INDUSTRIAL SUPPLIES (M) SDN. BHD.  
Address: Lot 25-28&32, Kaw. Perumahan Bandar Darulaman, 06000 Jitra, Kubang Pasu, Kedah Darul Aman  
Country: Indonesia  
City: Malaysia  
Phone: 00 6 04 917 9591  
Fax: 00 6 04 917 9596  
Mail: info@agro-indus.com



**Israel**  
Company / Person: DAGAN GRAINS & SEEDS  
Address: Moshav Beer Tuvia  
Country: Israel  
City: Israel  
Phone: 00 972 8 858 0808  
Fax: 00 972 8 858 3846  
Mail: zmsos@synergypel.co.il



**Sudan**  
Company / Person: ABDALLA ELMAHALI COFFEE TRADING LTD  
AL GAMBORIA STR. COFFEE BUILDING KHARTOUM  
Country: Sudan  
City: SUDAN  
Phone: 00249183774550  
Mail: elmahali@hotmail.com



## Представители

**Bulgaria**  
O koмпанис / Лица: TECHNO MASH INVEST LTD VEI AKADEMIEVOY - Ganev TUNA  
Адрес: 7000 Руссе, Цар Фердинанд 32, office 1  
Страна: България  
Горно: Руссе  
Телефон: +359 82596309  
Факс: +359 82596309  
Имейл: info@agro-indus.com



**Romania**  
O koмпанис / Лица: A.S.L.S.C. AGRITRANS SERVICE INTERNATIONAL SRL  
Страна: Румуния  
Горно: CONSTANTA  
Телефон: 00 40 744 632380  
Факс: 00 40 341 816811  
Имейл: office@agritrans.ro



**Philippine**  
O koмпанис / Лица: ALPHA TRADING PARTNER P.I.C.  
Адрес: P.O. Box 1535 code 1250  
Страна: Филипини  
Горно: Adela Ababa  
Телефон: 00 251 11 552 80854  
00 251 11 552 80894  
Факс: 00 251 11 552 80855  
Имейл: 00 251 11 552 80855



**Cambodia**  
O koмпанис / Лица: AGRO INDUSTRIAL SUPPLIES (M) SDN. BHD.  
Адрес: Lot 25-28&32, Kaw. Perumahan Bandar Darulaman, 06000 Jitra, Kubang Pasu, Kedah Darul Aman  
Страна: Камбодия  
Горно: Malaysia  
Телефон: 00 6 04 917 9591  
Факс: 00 6 04 917 9596  
Имейл: info@agro-indus.com



**Nigeria**  
Ирассетителска - Ramzi TAHER  
Компания: RMM Global Company  
Адрес: 7 MAI Malawi Road  
Горно: Kano  
Страна: Nigeria  
Телефон: +234 0 64 988131  
Имейл: kmmznika@yahoo.com



**Malaysia**  
O koмпанис / Лица: AGRO INDUSTRIAL SUPPLIES (M) SDN. BHD.  
Адрес: Lot 25-28&32, Kaw. Perumahan Bandar Darulaman, 06000 Jitra, Kubang Pasu, Kedah Darul Aman  
Страна: Malaysia  
Горно: Malaysia  
Телефон: 00 6 04 917 9591  
Факс: 00 6 04 917 9596  
Имейл: info@agro-indus.com



**Poland**  
O koмпанис / Лица: BROMEX  
Адрес: 99-500 Lowicz, ul. Nalczewska 28  
Страна: Poland  
Горно: POLAND  
Телефон: 00 48 43 67 68 901  
Факс: 00 48 43 67 68 902  
Имейл: bromex@bromex.com.pl



**Vietnam**  
O koмпанис / Лица: AGRO INDUSTRIAL SUPPLIES (M) SDN. BHD.  
Адрес: Lot 25-28&32, Kaw. Perumahan Bandar Darulaman, 06000 Jitra, Kubang Pasu, Kedah Darul Aman  
Страна: Vietnam  
Горно: Malaysia  
Телефон: 00 6 04 917 9591  
Факс: 00 6 04 917 9596  
Имейл: info@agro-indus.com



**Thailand**  
O koмпанис / Лица: AGRO INDUSTRIAL SUPPLIES (M) SDN. BHD.  
Адрес: Lot 25-28&32, Kaw. Perumahan Bandar Darulaman, 06000 Jitra, Kubang Pasu, Kedah Darul Aman  
Страна: Thailand  
Горно: Malaysia  
Телефон: 00 6 04 917 9591  
Факс: 00 6 04 917 9596  
Имейл: info@agro-indus.com



**Syria**  
O koмпанис / Лица: KASIM IBO  
Адрес: Aleppo-Solymanya  
Страна: Syria  
Горно: Aleppo  
Телефон: 00963214668030  
Факс: 00963214668030  
Имейл: k-ibo@hotmail.com



**Indonesia**  
O koмпанис / Лица: AGRO INDUSTRIAL SUPPLIES (M) SDN. BHD.  
Адрес: Lot 25-28&32, Kaw. Perumahan Bandar Darulaman, 06000 Jitra, Kubang Pasu, Kedah Darul Aman  
Страна: Indonesia  
Горно: Malaysia  
Телефон: 00 6 04 917 9591  
Факс: 00 6 04 917 9596  
Имейл: info@agro-indus.com



**Israel**  
O koмпанис / Лица: DAGAN GRAINS & SEEDS  
Адрес: Moshav Beer Tuvia  
Страна: Israel  
Горно: Israel  
Телефон: 00 972 8 858 0808  
Факс: 00 972 8 858 3846  
Имейл: zmsos@synergypel.co.il



**Sudan**  
O koмпанис / Лица: ABDALLA ELMAHALI COFFEE TRADING LTD  
AL GAMBORIA STR. COFFEE BUILDING KHARTOUM  
Страна: Sudan  
Горно: SUDAN  
Телефон: 00249183774550  
Имейл: elmahali@hotmail.com



**Philippine**  
O koмпанис / Лица: AGRO INDUSTRIAL SUPPLIES (M) SDN. BHD.  
Адрес: Lot 25-28&32, Kaw. Perumahan Bandar Darulaman, 06000 Jitra, Kubang Pasu, Kedah Darul Aman  
Страна: Philippines  
Горно: Malaysia  
Телефон: 00 6 04 917 9591  
Факс: 00 6 04 917 9596  
Имейл: info@agro-indus.com



Akyurek Kardeşler San. Tic. Ltd. Şti. Katalohta yer alan tüm resim ve bilgilerin hakları saklıdır. Katalog ve broşürde yer alan makine üzerinde her türlü değişiklik yapma hakkı saklıdır.

Akyurek Kardeşler San. Tic. Ltd. Şti. Have all the copyrights of the information and pictures provided in this catalogue. We have all the rights to do necessary adjustments on the product & these changes may not reflect on the catalogue at the moment of production. We will do our utmost to inform you all the changes if and when.

Tel./Phone : (+90.324) 234 47 59  
(+90.324) 234 47 48  
Faks/Fax : (+90.324) 234 47 07  
E-mail : info@akyurekltd.com  
Karaduvar Mah. 65117 Sok. No:37  
Mersin/TURKEY

