

Tohum İşleme ve İyileştirme Teknolojik Çözüm Ortağınız

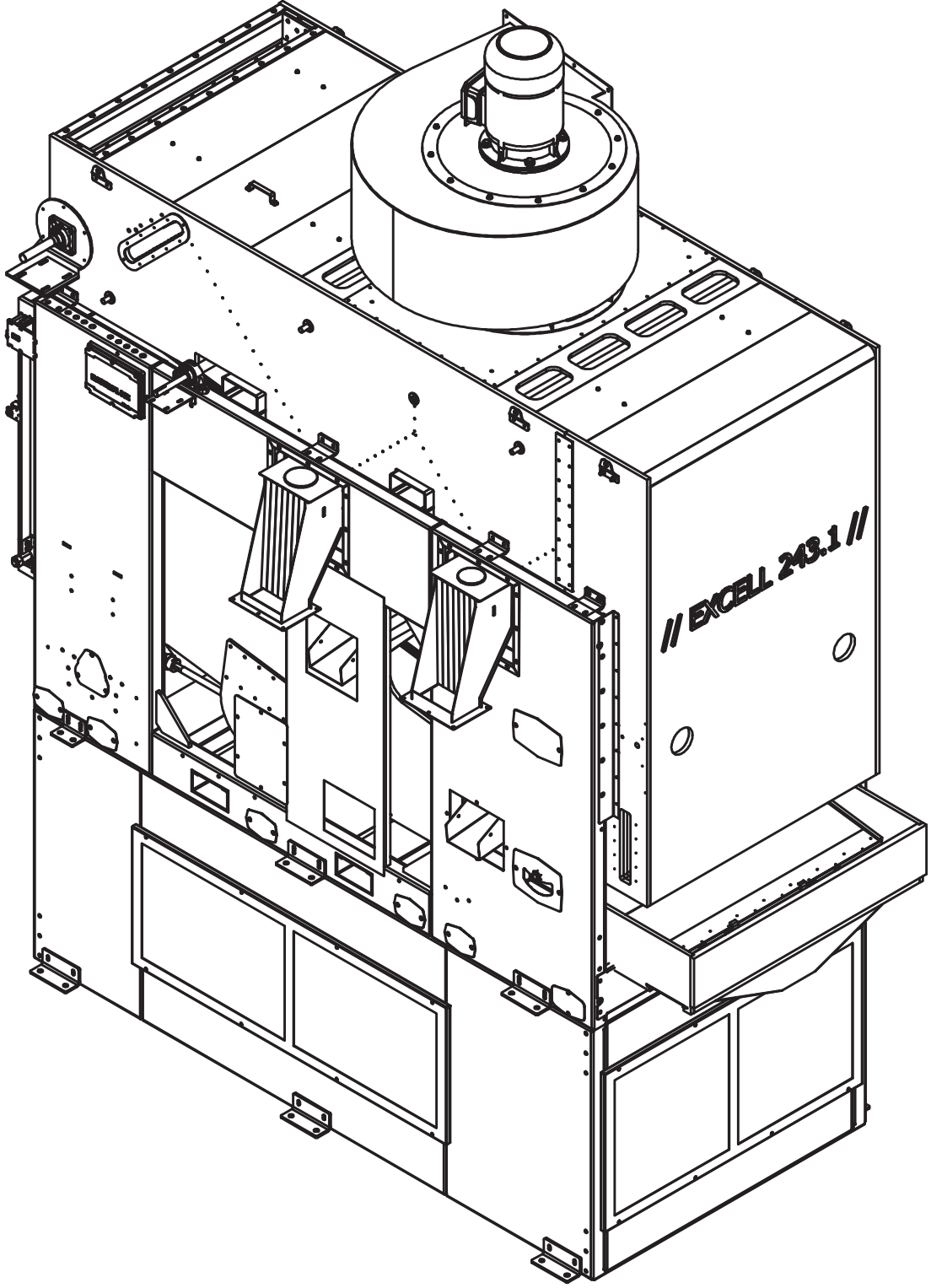

AKYUREK EXCELL 243.1

AKYUREKEXCELL 243.1

Excell 243.1, tüm tahıllar, tohumlu tahıllar, çim, bahçe tohumları, hububatlar, vb.'nin mükemmel ayırma işlemi için tasarlanmıştır. 21 metre karelik bir delikli elek alanına sahiptir.

Titreşimli ürün besleme sistemi, emme öncesi bölgeye tekdüze bir şekilde çarptıkça hava temizliğini dikkate değer şekilde artırır. Sistem, makinenin ideal kapasite kullanımını sağlar ve değişen ürünlerle alakalı olarak temizlik gerektirmez. Makinenin dengeli eksantrik tasarımı, sabit çalışmayı sağlayan denge ağırlıklarına sahiptir. Makinenin özgün tasarımı, kapasite, ürün, fraksiyon sayısı, vb.'ye göre birçok farklı ürün akışını mümkün kılmaktadır.

Çok amaçlı kalburlar 0,3 mm ila 25,0 mm'lik ebatlarda yuvarlak ve cepli tiplerde mevcuttur. Kalburlar, Akyurek Excell makinelerinin %90'ından fazlasında kullanılabilen standart ebattadır, bu nedenle gerekli kalbur sayısı azaltılmıştır.

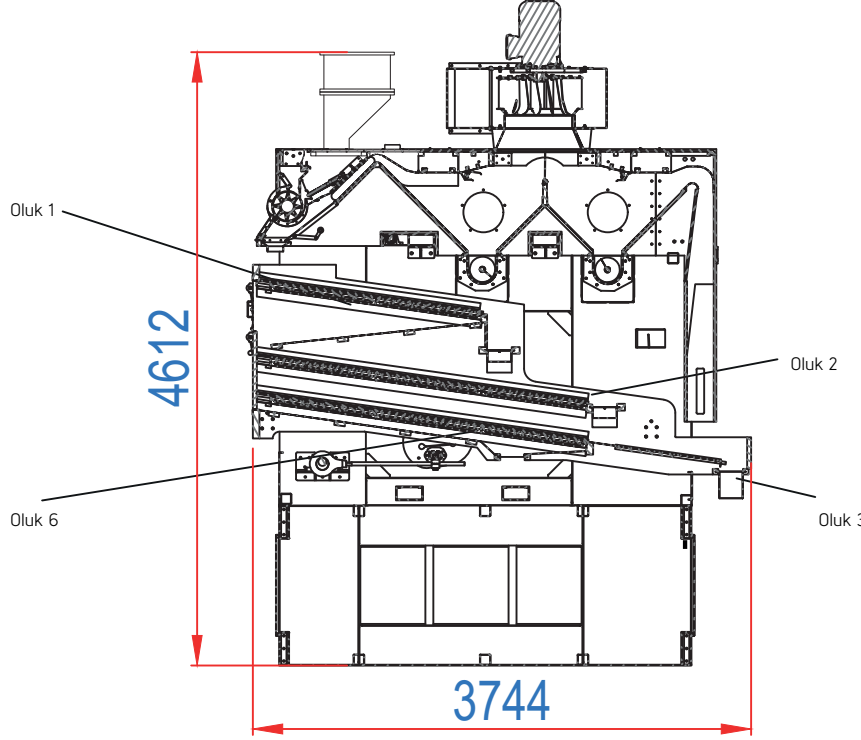

- Naturel Ürün
- Oluk1 Elek Üstü (kaba ürün)
- Oluk2 Elek Üstü (kaba ürün)
- Oluk3 Temiz Ürün
- Oluk4-5 Toz, saman, boş ürün vs.
- Oluk6 Elek altı

- ① Makineye ilk ürün girişinde ürünü yaymak ve makineye girecek ürünün kapasitesini ayarlama için kullanılan mekanizmadır. Kayış kasnak sistemi ile çalışır ve kapasitesi iki şekilde ayarlanır:
 - 1) Motor devir oranı hız kontrole bağlıdır, buradan motorun hızını yükseltmek veya düşürmek maksatıyla kapasite ayarı yapılabilir.
 - 2) Dağıtıcıyı makine hava emiş odasına bağlayan iki adet salınım elemanı arasındaki mili sıkarak veya gevşeterek dağıtıcının açısıyla oynayarak kapasite ayarlanabilir.
- ② Aspiratörün çektiği havanın geçtiği kesiti daraltarak yada genişleterek toz emişine yardımcı olan klapedir. PLC olarak kontrol edilir.
- ③ - ④ Saman, boş ve kabuk gibi ürünlerin aspiratör kanatına ulaşmasını önler, bariyer etkisi yaparak ürünlerin helezon içine dökülmesini sağlar. PLC olarak kontrol edilir.
- ⑤ - ⑥ Saman, toz, boş ve kabuk gibi ürünler hazne içinde bulunan helezonlar aracılığıyla dışarı aktarılır.
- ⑦ Sabit hızlı ya da frekans kontrol cihazı ile alternatif bir şekilde standart olarak sunulur. Eksantrik sistemi kullanılmıştır.
- ⑧ Elekler ayırıcı olarak kullanılır. Elekte tıkanmaları önlemek için gelişmiş top sehpa içerisindeki toplar tarafından etkin bir şekilde temizlenebilmektedir. Her sırada bulunan kaset tipi elekler kolaylıkla değiştirilebilir özelliği bulunmaktadır. 3 kademede bulunan paralel elek diziliminde 800x1250 mm ölçülerinde ve toplam 7 adet elek bulunmaktadır. Bir adet elek 1m2 lik eleme alanı imkanı sağlamaktadır.

| | Kg | 5400 | | |
|-------------------------|-----------------|-------------------------------|---------------------|------|
| | x y z (mm) | 3745 | 4372 | 2200 |
| | m ² | 8 | | |
| | | 8 | | |
| Elek Boyutu | mm-xz | 2400 | 1200 | |
| Aspiratör Motoru | Kw, Devir, Adet | 11 | 1400 | 1 |
| Eksantrik Motoru | Kw, Devir, Adet | 3 | 900 | 1 |
| Ürün Dağıtıcı Motoru | Kw, Devir, Adet | 22 | 70 | 1 |
| Helezon Motoru | Kw, Devir, Adet | 0,55 | 70 | 1 |
| Klape Ayarı | PLC | Aktuator adet 4 stroke 100 mm | | |
| Gürültü Düzeyi | | 73 Desibel Maksimum | | |
| Aspiratör Hava Hacmi | | Boşta 15000 m ³ | | |
| Makine Rengi | | Akrilik Gri-Akrilik Beyaz | | |
| Elek Temizleme | | Toplu Temizleme Sistemli | | |
| Standart Gerilim | Volt | 380 | Toplam Güç 15,3 kW | |
| Makine İmalat Malzemesi | st 44 | Ç 1040 | 1. Sınıf Kontraplak | |

| Kapasite | |
|--------------------------------|------------|
| Buğday ve Arpa | 10 - 12 Tn |
| Kolza Tohumu | 10 - 12 Tn |
| Mısır | 10 - 12 Tn |
| Bezelye | 10 - 12 Tn |
| Pirinç | 10 - 12 Tn |
| Ayçekirdeği (14% nemli içerik) | 6 - 8 Tn |



Akyürek Makine A.Ş.

Karaduvar Mahallesi 65117 Sokak
No:37 Mersin / TÜRKİYE

Telefon: +90 324 237 47 48 - +90 324 234 47 59

+90 324 237 37 14 - +90 324 237 47 10

Faks: +90 324 234 47 07

E-Posta: info@akyurekltd.com

Web: www.akyurekltd.com



Akyürek Makine A.Ş.

Karaduvar Avenue 65117 Street
No:37 Mersin / TÜRKİYE

Phone: +90 324 237 47 48 - +90 324 234 47 59

+90 324 237 37 14 - +90 324 237 47 10

Fax: +90 324 234 47 07

E-Mail: info@akyurekltd.com

Web: www.akyurekltd.com



CE
ISO 9001 - 2008
QUALITY ASSURANCE

+90 444 6 259

www.akyurekltd.com

Akyürek Kardeşler San.Tic.Ltd.Sti. Have all the copyrights of the information and pictures provided in this catalogue. We have all rights to do necessary adjustments on the product & these changes may not reflect on the catalogue at the moment of production. We will do our utmost to inform you all the changes if and when.